

オモロイ アシタ ムゲンダイ

OAM

OSAKA AUTO MESSE

2025

出展のご案内

2025 (R.7)

2/7 金 8 土 9 日

インテックス大阪

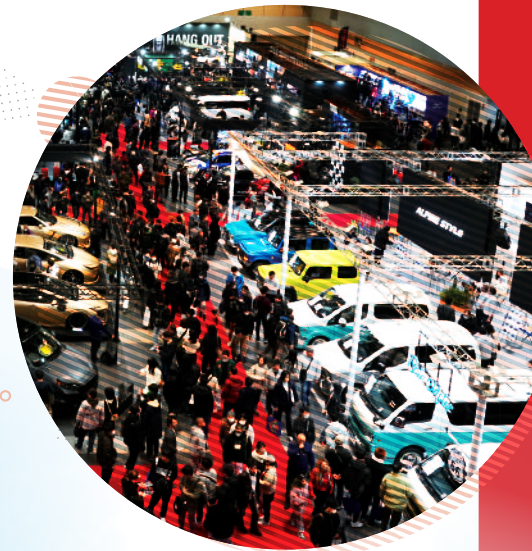
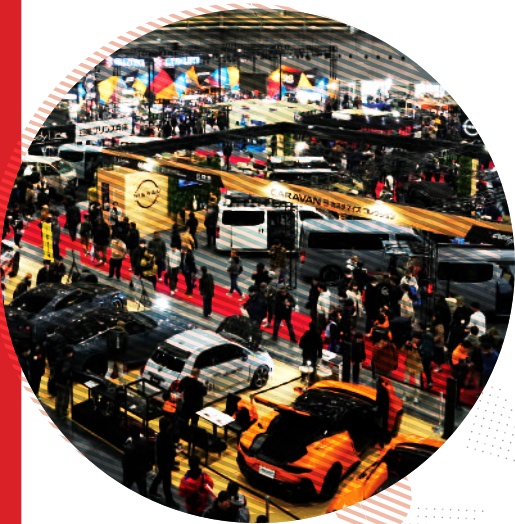



オモロイ アシタ ムゲンダイ

OAM
OSAKA AUTO MESSE
2025



大阪オートメッセは「モノづくりへのこだわり」が詰まったイベントです。

大阪オートメッセが提案するカーカスタマイズの世界は、大阪ならではのマニファクチュアの精密な技術に、遊び心が加わることにより、

“人とは違う自分だけのモノ”というこだわりを満足させるにはピッタリの、希少な高品質のカスタマイズパーツが生み出されたのが始まりです。

今では自動車メーカーなど大手企業が参入し、一気に拡大したアフターマーケット市場ですが、

その発展は「大阪のモノづくりへのこだわり」が大きくなっています。

大阪オートメッセはバラエティに富んだクルマ関連コンテンツが集結することで関西圏からはもちろん、海外からも多くのクルマファンが来場する、西日本最大級のモーターショーです。



・ご挨拶 | message

大阪オートメッセは、1997年の初開催以来、自動車文化を愛するすべての人々が集う場として成長を続けてまいりました。単なる展示イベントを超え、参加型のお祭りとして、クルマへの愛と情熱を共有し、笑顔あふれる場を提供することに全力を尽くしております。

2025年は、大阪万博の開催も控え、国内外から訪れる多くのゲストにとって忘れられないイベントとなるよう、努力を重ねてまいります。変化する時代のニーズに応え、全世代が楽しめる新しい体験を提供し、地域と共に成長するイベントを目指します。

私たちは、時代の変化に柔軟に対応し、持続可能な未来を見据えたイベントを心がけています。

デザインとモノづくりの力を基盤に、創造性あふれるカスタマイズカーの展示や、新しい自動車デザインを体感できる特別な空間を創出します。また、優れたモノづくりの技術を体感し、参加者一人ひとりに価値ある経験を提供することを目指しております。

大阪オートメッセは、絶え間ない進化を続けます。皆様のご期待に応えるべく、これからも全力で取り組んでまいります。引き続きのご支援をお願い申し上げます。

大阪オートメッセ実行委員長 小林匡朗



・開催概要 | summary

| | |
|------|---|
| 名称 | 第28回 大阪オートメッセ2025 (The 28th OSAKA AUTO MESSE 2025) |
| 主催 | オートメッセアソシエーション |
| 開催期間 | 2025年(令和7年) 2月7日(金)、8日(土)、9日(日) |
| 開場時間 | 9:00~18:00(初日9:00~13:00はサイレントタイム) |
| 会場 | インテックス大阪(大阪国際見本市会場) 全館および屋外展示場使用予定 |
| 後援 | 経済産業省／大阪府／大阪市／大阪商工会議所／(公財)大阪観光局 (一社)日本自動車用品・部品アフターマーケット振興会・NAPAC(ASEA/JAWA/JASMA) (一社)自動車用品小売業協会・APARA／(一財)大阪国際経済振興センター (株)交通タイムス社／(株)イーグル(順不同・予定) |
| 特別協力 | (株)GTアソシエーション／(株)FM802／(一社)日本自動車連盟 関西本部／自衛隊 大阪地方協力本部(順不同・予定) |
| 入場券 | 2024年12月ごろ発売予定 |

スローガン

オモロイ アシタ ムゲンダイ

大阪らしく「オモロイ」ことに夢中になれる人々が集まり、ふれあい、語り、
来場者も主催者も一緒に楽しめるイベント。

それこそが大阪オートメッセの本質的な価値と魅力であり、
四半世紀にわたって愛され続けてきた一番の理由であると考えています。

そんな原点に立ち返り、2024年から新たなスローガンとして掲げているのが
「オモロイ アシタ ムゲンダイ」です。

これからも大阪オートメッセは
「オモロイ」という価値観を大切に人々の好奇心を刺激し、
人とクルマの「アシタ」に向かって、「ムゲン」の可能性をデザインしていきます。

・実績 | performance

関西最大級の集客力と規模 ※事務局調べ

第27回
大阪オートメッセ
2024
来場者数

3日間合計

211,738人

2024年(令和6年)2月10日(土)69,017人 / 11日(日・祝)83,769人 / 12(月・振休)58,952人

過去開催実績

| 3日間合計 | | | | 3日間合計 | | | | 3日間合計 | | | |
|-------|-------|----------|---------|-------|-------|----------|---------|-------|-------|----------|---------|
| 1 | 1997年 | インテックス大阪 | 151,741 | 10 | 2006年 | インテックス大阪 | 231,005 | 19 | 2015年 | インテックス大阪 | 219,961 |
| 2 | 1998年 | 大阪ドーム | 188,238 | 11 | 2007年 | インテックス大阪 | 249,746 | 20 | 2016年 | インテックス大阪 | 223,801 |
| 3 | 1999年 | インテックス大阪 | 192,921 | 12 | 2008年 | インテックス大阪 | 239,677 | 21 | 2017年 | インテックス大阪 | 223,983 |
| 4 | 2000年 | インテックス大阪 | 227,423 | 13 | 2009年 | インテックス大阪 | 236,801 | 22 | 2018年 | インテックス大阪 | 217,507 |
| 5 | 2001年 | インテックス大阪 | 228,527 | 14 | 2010年 | インテックス大阪 | 210,118 | 23 | 2019年 | インテックス大阪 | 262,277 |
| 6 | 2002年 | インテックス大阪 | 208,209 | 15 | 2011年 | インテックス大阪 | 217,037 | 24 | 2020年 | インテックス大阪 | 207,479 |
| 7 | 2003年 | インテックス大阪 | 217,345 | 16 | 2012年 | インテックス大阪 | 205,756 | 25 | 2022年 | インテックス大阪 | 74,909 |
| 8 | 2004年 | インテックス大阪 | 225,871 | 17 | 2013年 | インテックス大阪 | 217,107 | 26 | 2023年 | インテックス大阪 | 205,462 |
| 9 | 2005年 | インテックス大阪 | 249,140 | 18 | 2014年 | インテックス大阪 | 205,545 | 27 | 2024年 | インテックス大阪 | 211,738 |

トータル来場者数

5,749,324人

1開催平均来場者数

212,938人

・来場者データ | visitors

若い世代の来場者が多い

40歳以下の来場者は約59%、30歳以下は約38%と若者が多い

| 年齢層 | | | |
|---------|-------|-------|-------|
| 15歳以下 | 3.2% | 59.3% | 37.6% |
| 16歳～21歳 | 9.2% | | |
| 22歳～30歳 | 25.2% | | |
| 31歳～40歳 | 21.7% | | |
| 41歳～50歳 | 22.3% | | |
| 51歳～60歳 | 16.1% | | |
| 61歳以上 | 2.3% | | |

特別優待(22歳以下)チケットが幅広い年齢層から支持されています
※一般チケットでの入場1枚につき中学生以下1名まで保護者同伴に限り入場無料。
中学生は要生徒手帳

近畿地区からはもちろん、 日本全国からの来場者

近畿2府4県からの来場が79%を占めます

| 居住地 | | |
|----------|-------|-------|
| 大阪府 | 38.7% | 79.2% |
| 兵庫県 | 18.7% | |
| 京都府 | 7.3% | |
| 奈良県 | 5.6% | |
| 滋賀県 | 5.1% | |
| 和歌山県 | 3.8% | |
| 三重県 | | 2.9% |
| 中部地区 | | 7.1% |
| 中国地区 | | 5.1% |
| 四国地区 | | 3.0% |
| 関東地区 | | 1.7% |
| 九州・沖縄地区 | | 0.8% |
| 東北・北海道地区 | | 0.2% |

子供連れ・ファミリーでの来場が多い

約80%が複数人での来場で、56%がファミリーでの来場です。

| 誰と来場したか(対象・全体) | | |
|------------------|-------|-------|
| 家族 | 30.0% | 37.3% |
| 家族(中学生以下の子どもを含む) | 7.3% | |
| 友達・知り合い | 23.6% | |
| ひとり | 20.2% | |
| パートナー | 18.9% | |
| 既婚・未婚 | | |
| 既婚 | 48.7% | |
| 未婚 | 46.5% | |
| 回答しない | 4.8% | |
| 誰と来場したか(対象・既婚者) | | |
| 家族 | 42.9% | 56.0% |
| 家族(中学生以下の子どもを含む) | 13.1% | |
| 友達・知り合い | 13.7% | |
| ひとり | 16.6% | |
| パートナー | 13.7% | |

世帯年収400万円以上が 約77%を占めています

そのうち1000万円以上は13.4%を占めています

| 世帯年収 | | |
|-------------------|-------|-------|
| 200万円未満 | 6.4% | 76.7% |
| 200万円以上～299万円 | 5.3% | |
| 300万円以上～399万円 | 11.6% | |
| 400万円以上～499万円 | 14.8% | |
| 500万円以上～599万円 | 13.9% | |
| 600万円以上～699万円 | 12.4% | |
| 700万円以上～799万円 | 9.0% | |
| 800万円以上～899万円 | 8.3% | |
| 900万円以上～999万円 | 4.9% | |
| 1,000万円以上～1,999万円 | 11.6% | |
| 2,000万円以上 | 1.8% | |

クルマを所有している、 クルマへの関心度が高い来場者

クルマを1台以上所有している人が82%

| 所有しているクルマの台数 | | |
|--------------|-------|-------|
| 1台 | 54.9% | 82.1% |
| 2台 | 20.0% | |
| 3台 | 4.4% | |
| 4台 | 1.4% | |
| 5台以上 | 1.4% | |
| 所有していない | 17.9% | |

クルマ(趣味)に かける予算額が大きい

10万円以上は69%、100万円以上は14.8%

| クルマにかかる予算 | | |
|-------------|-------|-------|
| 10万円未満 | 30.8% | 69.2% |
| 10万円以上～49万円 | 39.3% | |
| 50万円～99万円 | 15.2% | |
| 100万円～149万円 | 7.9% | |
| 150万円以上 | 6.8% | |

・外国人来場者データ | foreign visitors

東南アジアからの来場が最も多い

全体の24.6%、1/4が東南アジアからの来場者です

| 国籍 | | | |
|--------|----------|-------|-------|
| 東南アジア | インドネシア | 14.9% | 24.6% |
| | フィリピン | 5.5% | |
| | マレーシア | 4.0% | |
| | ミャンマー | 0.2% | |
| 西ヨーロッパ | オーストリア | 7.9% | 18.6% |
| | アイルランド | 5.5% | |
| | ドイツ | 5.2% | |
| 南アジア | インド | 12.7% | 18.6% |
| | パキスタン | 6.0% | |
| 北アメリカ | アメリカ | 9.7% | 9.7% |
| オセアニア | ニュージーランド | 7.2% | 7.2% |
| 西アジア | カタール | 4.2% | 6.7% |
| | アラブ首長国連邦 | 2.5% | |
| 北ヨーロッパ | ノルウェー | 5.7% | 5.7% |
| 東アジア | 中国 | 4.5% | 5.2% |
| | 韓国 | 0.7% | |
| 南アメリカ | チリ | 2.5% | 3.5% |
| | ブラジル | 1.0% | |
| 不明 | 不明 | 0.2% | 0.2% |

40歳以下の来場者が80%を超える

19～40歳の若い世代は76.7%を占めます

| 年齢 | | |
|---------|-------|-------|
| 18歳以下 | 4.5% | 76.7% |
| 19歳～21歳 | 9.4% | |
| 22歳～30歳 | 37.0% | |
| 31歳～40歳 | 30.3% | |
| 41歳～50歳 | 12.4% | |
| 51歳～60歳 | 4.5% | |
| 61歳以上 | 2.0% | |



来日の目的は40%以上が観光

観光を目的とした来日が最も多く41.9%を占めます

| 来日の目的 | |
|--------|-------|
| 観光 | 41.9% |
| ビジネス | 20.6% |
| 日本在住 | 10.9% |
| 留学 | 6.7% |
| 就業目的 | 5.0% |
| 結婚 | 0.7% |
| その他無回答 | 14.2% |

約8割の方が初めての来阪

初めて大阪を訪れた方が多く、77.4%と8割弱を占めます

| 大阪を訪れた回数 | |
|----------|-------|
| 初めて | 77.4% |
| 2回目 | 13.6% |
| 3回目 | 4.0% |
| 4回目 | 1.0% |
| 5回目 | 4.0% |

大阪オートメッセ目当ての来阪が半数以上

大阪オートメッセを主目的とした方が56.3%

| 大阪を訪れた目的 | | | |
|----------|----------|-------|-------|
| 来阪の主目的 | 大阪オートメッセ | その他 | 小計 |
| 観光 | 41.9% | 18.1% | 60.0% |
| ビジネス | 14.4% | 6.9% | 21.3% |
| その他 | 0.0% | 18.6% | 18.6% |
| | 56.3% | 43.6% | |

※ひとり3つまでの複数回答

大阪のイメージは「食」が圧倒的

70%の方が食の体験にポジティブなイメージを持っています

| 大阪のイメージ | |
|-------------|-------|
| 食事が美味しい | 70.0% |
| USJがある | 56.6% |
| 街が楽しい | 50.6% |
| 買い物を楽しむ | 46.4% |
| 交通の便がいい | 28.8% |
| お城がある | 28.0% |
| 近くに京都・奈良がある | 27.5% |
| 万博が行われる | 11.2% |
| 通天閣タワーがある | 10.4% |
| その他 | 12.9% |

※ひとり3つまでの複数回答

◎実施期間：2024年(令和6年)2月10日(土)～2月13日(火)

◎集計数：3,000 ※期間開催中の1日あたりの来場者比率にしたがってランダム抽出

・メディアサポート | media supports

自動車雑誌のパイオニア「CARトップ」をはじめ、月間2000万PVを誇る自動車ニュースメディア「WEB CARTOP」、「AUTOMESSE WEB」など、自動車関連情報を中心に雑誌、ウェブサイトを展開してきた総合メディア企業「交通タイムス社」が全面協力。効果的なメディア露出に寄与します。



・取材媒体 | media coverage

毎年、多数のメディアによる取材実績。
国内外のテレビ・ラジオ・新聞・雑誌・ウェブなど幅広いメディアが来場

テレビ

- 関西テレビ「よーいどん plus」 ● 車とくらす「Cartolive.TV」 ● テレビ愛知「黒ちゃんねる」 ● テレビ愛知「薬師寺流」
- 毎日放送「@FILE」 ● MOTOR GAMES ● MOTOR ZONE TV ● 読売テレビ「MONOモノ倶楽部」

自動車専門誌

- OUTDOORあそびーくる ● F1速報 ● エブリイ王国 ● OPTION ● キャラバンfan ● カスタムCAR ● ジムニー・スーパーブービー ● ジムニープラス
- スタイルワゴン ● スタンス・マガジン ● スリーホーイルズマガジン ● せいび界 ● Tipo ● Nostalgic SPEED ● ハチマルヒーロー
- FRIDAY ● 月刊ポディーショップレポート(BSR) ● マツダファンブック ● ヨンクスタイル ● LE VOLANT ● 月刊レッツゴー4WD

その他の雑誌

- エキサイトングマックス ● 月刊不織布情報 ● 週刊エネルギー通信

ニュースサイト

- ASCII.jp ● インターネット放送局ICORA ● MDC Media ● OSAKA STYLE ● auto-show21.com ● AUTOSPORTweb
- オートスポーツweb/ギャルズ・パラダイス公式サイト ● autohome ● オンラインオートサロン ● Car Watch ● カーセンサー
- carview! ● GAZOO.com ● カルモマガジン ● QBC九州ビジネスチャンネル ● グーネットマガジン ● GOOD CARLIFE
- くるまのニュース ● 月刊自家用車WEB ● 神戸新聞社「まいどなニュース」 ● J-AutoShow ● GTNET ● 自動車整備士求人ナビ メガジョブ
- 自動車リサーチ ● SUPER GT公式ウェブサイト ● ぜんせきWEB ● WWSチャンネル ● TUNERS ● Drift King TV (DK-TV) ● Dig-it
- デイリースポーツ ● ドライバーWEB ● 日刊カーセンサー ● PHILEWEB ● Motorz ● MotorFan.jp ● UPI ● レスポンス

ラジオ

- FM大阪「トヨタ南海グループpresents 今井優杏のRADIO TEST DRIVE」 ● Suzuka Morning Voice

新聞

- サンケイスポーツ ● デイリースポーツ ● 電波新聞 ● 日刊自動車新聞 ● 日刊スポーツ新聞社 ● 日刊油業報知新聞 ● 燃料油脂新聞 ● タ刊フジ

ウェブメディア



<https://www.webcartop.jp/>



<https://ev-times.com/>



<https://www.automesseweb.jp/>



<https://www.sotolover.com/>

SNS公式アカウント

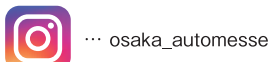
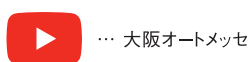
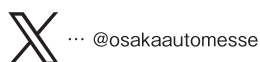

・広告宣伝 | advertisements

テレビ

〈 関西テレビ 〉

- スポットCM / 2月2日(金)～2月11日(日・祝)

インターネット

- Yahoo検索連動広告 / 2023年12月19日(火)～2024年2月11日(日・祝)
- Google検索連動広告 / 2023年12月19日(火)～2024年2月11日(日・祝)
- Youtube動画広告 / 2024年1月25日(木)～2月11日(日・祝)
- Yahoo動画広告 / 2024年1月22日(月)～2月11日(日・祝)
- バナー広告(Google) / 2023年12月19日(火)～2024年2月9日(金)
- バナー広告(Baidu) / 2024年1月15日(月)～2月5日(月)

新聞

- サンケイスポーツ新聞 / 1/3(水)売り

ラジオ

〈 FM802 〉

- スポットCM / 2024年1月17日(水)～2月10日(土) 番組提供 FRIDAY Cruisin' Map!!(毎週金曜 12:00～17:00 / DJ=飯室大吾)、
「大阪オートメッセ2024 SOUNDS CUSTOMIZE」
2024年1月19日(金)、1月26日(金)、2月2日(金)、2月9日(金)

〈 FM COCOLO 〉

- スポットCM / 2024年1月17日(水)～2月10日(土) 番組提供 SATURDAY MAGNIFICENT CAMP(毎週土曜 14:00～16:00 / DJ=加美幸伸) / 2024年1月20日(土)、1月27日(土)、2月3日(土)、2月10日(土)

SNS広報活動

- Om Mobi / 登録者数139万人(YouTuber)
- スティープの視点 / 登録者数63.5万人(YouTuber)
- タイ GPI社 / 招待券プレゼント(Facebook投稿)

大型イベント

- インドネシア・モディフィケーション・エキスポ(IMX) 出展
日程:2023年9月29日(金)～10月1日(日)
会場:インドネシア コンベンション エキジビション(ICE)EVENTS
- OSAKA MOBILITY SHOW2023
第12回大阪モーターショー 出展
日程:2023年12月8日(金)～11日(月) / 会場:インテックス大阪
- RADIO CRAZY 2023 ポスター掲示
日程:2023年12月27日(水)～29日(金) / 会場:インテックス大阪



関西テレビ



タイ GPI社



Om Mobi



スティープの視点



インドネシア・モディフィケーション・エキスポ(IMX)

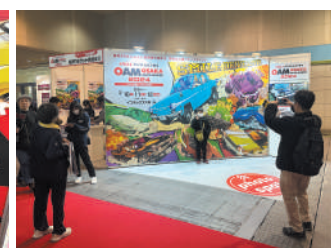

OSAKA MOBILITY SHOW2023

・交通広告 | transit advertising

・街頭ビジョン | electronic billboards

・街頭ポスター | street posters

Osaka Metro

〈 サイネージ 〉

- 中ふ頭駅集中貼り広告 / 2023年12月4日(月)～12月10日(日)
- なんば駅 なんばパノラマビュー / 2024年2月6日(火)～2月12日(月・振休)

〈 デジタルサイネージ 〉

- 心斎橋駅 心斎橋OPAビジョンデジタルサイネージ / 2024年2月5日(月)～2月11日(日・祝)
- 大阪まるっとまんなかビジョン / 2024年2月6日(火)～2月12日(月・振休)

JR西日本

〈 デジタルサイネージ 〉

- JR大阪駅 BIGデジタルサイネージ / 2024年2月5日(月)～2月11日(日・祝)
- JR大阪駅 中央口デジタルサイネージ / 2024年2月5日(月)～2月11日(日・祝)
- JR天王寺駅 東口マルチビジョン / 2024年2月5日(月)～2月11日(日・祝)
- 大阪まるっとまんなかビジョン / 2024年2月6日(火)～2月12日(月・振休)

阪急電車

〈 サイネージ 〉

- 大阪梅田クラクウォール / 2024年2月6日(火)～2月12日(月・振休)

なんば駅 なんばパノラマビュー



大阪梅田クラクウォール

中ふ頭駅集中貼り広告



・会場MAP | map

大阪オートメッセ2024



特別協力

| | |
|--------------------------------------|-----------------------------------|
| インテックスプラザ 6号館Aゾーン | インテックスプラザ |
| Aerobacs SUPER GT | FM802 meet the music on the radio |
| 屋外(キッズカート体験会) | 屋外 |
| 2号館 JAF JAPAN AUTOMOBILE FEDERATION | 自衛隊 大阪地方協力本部 |



西ゲート



前回の会場MAP

メリット

商品・ブランド・企業プロモーションから市場調査、物販まで幅広いご活用が可能です。



・イベントコンテンツ | event contents

CUSTOMIZE ARENA

野外フェスさながらの迫力! 大型ライブステージ

特別協力：FM802

● **スペシャルライブ出演**

Re:name、Crystal Kay、HAN-KUN、
AARON、Aile The Shota、
Shuta Sueyoshi、THE FRANK VOX、
有華、ベリーグッドマン



● **SUPER GT 2024**

スペシャルステージ出演

GTA坂東正明代表、坪井翔選手
千代勝正選手、武藤英紀選手
ピエール北川、結城みい、渡辺順子
岡山国際サーキットクイーン・PaRet

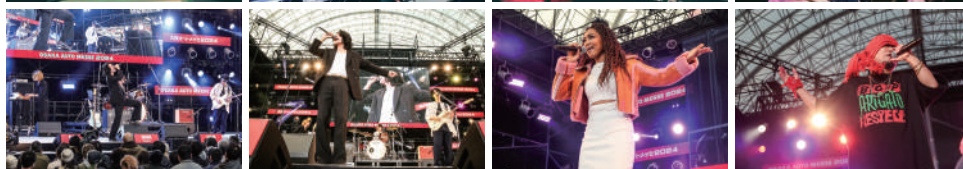

● **オートボックススペシャルステージ**

ARTA GALS、
鈴木亜久里プロデューサー/総監督
土屋圭市エグゼクティブ・アドバイザー
藤井マリー、ピエール北川



SUPER GT車両展示・SUPER GTキッズカート

日本最高峰ツーリングカーレース“SUPER GT”の魅力と迫力を存分に体感!

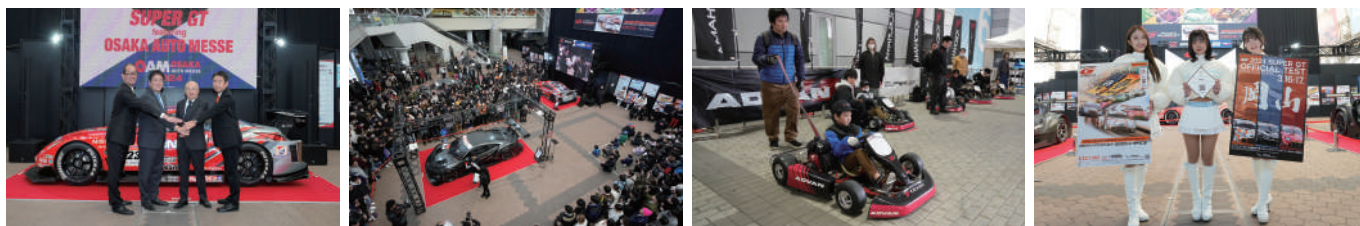

その他

自衛隊車両から体験試乗エリア、交通安全教室、
そしてRCカーレース、フードパークに至るまで、
記憶に残るコンテンツが盛りだくさん

- JAF関西本部 / 交通安全体験コーナー
- 自衛隊 大阪地方協力本部 / 自衛隊車両展示
- タミヤ RCグランプリ / タミヤグランプリin大阪オートメッセ ● フードパーク
- 体験試乗エリア / SUBARUアイサイト・
三菱自動車4WD登坂キット・キッズカート・EVスマートモビリティ



協賛企画

2024年は(株)オートボックスセブンの協賛により、
オートボックス50周年企画『カーライフフェスタ』が開催され、
たくさんのファミリーにご来場いただきました

- EVカスタムカーの展示 ● 子どもタイヤ交換体験
- ガラヤライド(記念写真) など



・出展募集小間タイプ | exhibition type

さまざまな展示スタイルに対応する小間タイプをご用意

出展社様の展示イメージに合わせた小間タイプの選択が可能です。ブース展開は無制限

| | タイプ | 間口(m) | 奥行(m) | 広さ(m ²) | 付帯設備 | 備考 | 物販 |
|-------------|-----|---------------|-------|---------------------|------|-------------|------------|
| メイン | A | 3 | 3 | 9 | ○ | サイレントホール選択可 | 可 |
| | B | 3 | 3 | 9 | × | サイレントホール選択可 | 可 |
| | C | 3 | 6 | 18 | ○ | サイレントホール選択可 | 不可 |
| | E | AタイプとCタイプのセット | | | | サイレントホール選択可 | 可(Aタイプ内のみ) |
| アミューズメントゾーン | SA | 3 | 3 | 9 | ○ | | 可 |
| | SB | 3 | 3 | 9 | × | | 可 |
| アウトドアゾーン | LA | 3 | 2 | 6 | ○ | | 可 |
| | LB | 3 | 3 | 9 | × | | 可 |
| | LC | 3 | 6 | 18 | ○ | 車両展示限定 | 不可 |

シチュエーションに合わせて展開するゾーン別の空間演出

大阪オートメッセらしさが詰まったいろいろなエリアをご提案します

サイレントホール | silent hall

静かな展示環境をお求めの出展社様へ

音響機器の使用を禁止した展示ホールです
PRとしてモニターで音声付映像を流していただくことは可能です
※61db以上の音声付映像の使用は禁止です



アミューズメントゾーン | amusement zone

遊びゴコロを刺激するコンテンツがいっぱい

ホビーや玩具、コレクターズグッズ満載のオモチャ箱のような空間演出
※自動車アフターパーツの展示・販売目的にはご利用いただけません



アウトドアゾーン | outdoor zone

「ソト遊び」を提案するアウトドア関連の展示・販売

「これからキャンプを始めたいビギナー」から
「より刺激的な外遊び体験を求めるベテラン」まで、
クルマを使ったアクティブな遊び方を様々な角度から提案



屋外展示 | outside exhibits

※屋外展示につきましては別途、オートメッセ事務局にお問い合わせください

子どもから大人まで楽しめる体験試乗会!

2024年はアイサイト体験試乗・4WD登坂キット体験などの
人気コンテンツでにぎわいました



Aタイプ[°](基本設備付き)

パーツ展示・即売用スペース

※他タイプとの隣接および組み合わせ不可



特典：招待券20枚進呈(1小間につき)

・スペースサイズ

- 間口3.0m×奥行3.0m(1小間)
- 高さ制限 2.7m(仕切りパネル高さまで)

・出展料金

313,500円(税抜)／1小間

※お申し込みは連続5小間まで。複列不可

・特別出展料金

280,500円(税抜)／1小間

※2025年を含め出展回数3回以上の場合
 ※2021年のお申し込みは出展回数に含まれません

・基本設備

- 仕切りパネル(背面・側面):クリーム加工紙仕上げ
- バラベットの天地300mm
- 統一社名ボード1枚
(黒/角ゴシック文字 サイズ天地225mm×左右1800mm)
- コンセント1カ所(2ヶ口):100V/500W(電気使用料金含む)
 ※複数小間お申し込みの場合はコンセントは1カ所のままで
 許容W数が500W×小間数となります。
- 蛍光灯1灯:40W

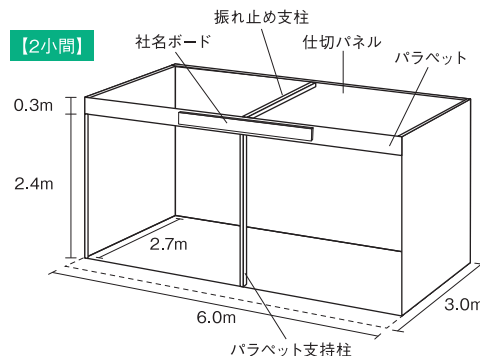
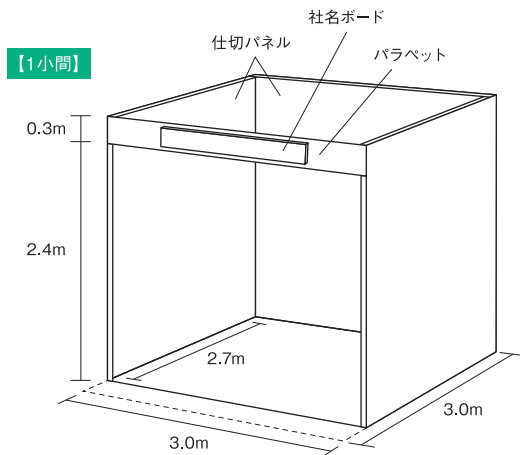

・ご注意

- 飲食の販売はできません。
- 2小間以上での出展の場合、小間の間に仕切りパネルはありませんが、1小間ごとにバラベットの支持柱と天井部分に振れ止めが入ります。
- バラベットの取り外しも可能です。その場合、蛍光灯の設置ができなくなりますのでご注意ください。社名ボードはご用意しますが取付は出展社ご自身でお願いします。
- 社名ボードは統一規格です。ロゴマークの使用、書体の指定などがある場合は別途オプション(有料)で承ります。また、出展社ご自身で用意の社名ボードの持ち込み使用も可能ですが、設置は出展社ご自身で行ってください。
- 背面・側面仕切りパネルの色は別途オプション(有料)で変更できます。
- 基本設備以外の電気設備(容量増し、スポットライト追加など)は別途オプション(有料)です。
- 床面カーペットは別途オプション(有料)でご用意できます。
- 側面および背面が壁もしくは他出展社と隣接する場合があります。
- 角小間の場合の開放面は事務局が指定します。
- バレーンの設置はできません。

【サイレントホール】をお選びの方へ

- 音響機器の使用不可
- PRとしてモニターで動画・映像を流す場合の音声は60dbまで可

B

Bタイプ(スペースのみ)

車両展示、パーツ展示・即売用スペース

※他タイプとの隣接および組み合わせ不可

お申し込みは
4小間からに
なります



特典：招待券20枚進呈(1小間につき)

• スペースサイズ

- 間口3.0m×奥行3.0m(1小間)
- 高さ制限
 - 4~5小間:3.0m
 - 6~32小間:4.0m
 - 33小間以上:6.0m

• 出展料金

253,000円(税抜) / 1小間

※お申し込みは4小間から、島小間は9小間から

• 特別出展料金

220,000円(税抜) / 1小間

※2025年を含め出展回数3回以上の場合
※2021年のお申し込みは出展回数に含まれません

• 基本設備

- 無し(スペースのみの土間渡し)

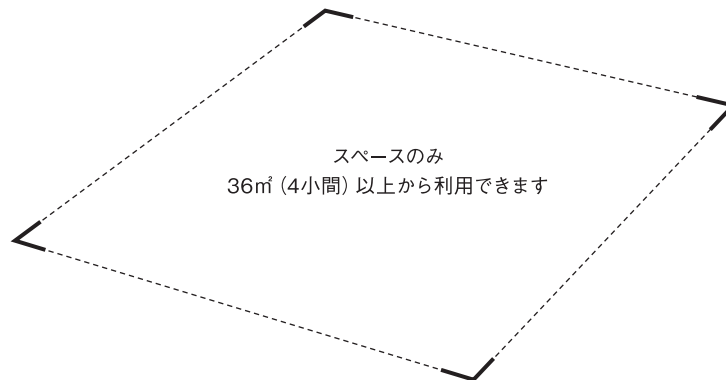

• ご注意

- Bタイプ出展社に限り「完全に包装された常温保存の食品」であれば事務局が衛生上問題ないと判断した場合、販売を認めます。事前にお問い合わせください。
- 単列形状での出展の場合は、上限が5小間となります。
- 正方形、長方形以外の変形小間はできません。
- 9小間以上の場合、他出展社と隣接しない島小間となります。
側面および背面もしくはその両面が施設の壁と接する場合があります。
- 8小間以下のお申し込みの場合、側面および背面が壁、もしくはその両面が壁、他出展社と隣接する場合があります。
- スペースの4方を壁面で囲むことはできません。必ず2方以上開放してください。
ただし、所定の要件を満たした場合、設置可能です。
- 電気、その他設備は別途オプション(有料)となります。
- バルーンは、所定の要件を満たした場合、設置可能です。
- 天井および2階建て構造は、所定の要件を満たした場合、設置可能です。
- スペース内にステージを設ける場合、観覧スペースは必ず自社小間内に収めるようにしてください。
- 床面カーペットは別途オプション(有料)でご用意できます。

【サイレントホール】をお選びの方へ

- 音響機器の使用不可
- PRとしてモニターで動画・映像を流す場合の音声は60dbまで可



Cタイプ(基本設備付き車両展示)

車両展示用スペース

※他タイプとの隣接および組み合わせ不可



特典：招待券10枚進呈(1小間につき)

・スペースサイズ

- 車両展示(Cタイプ):間口3.0m×奥行6.0m(1小間)
高さ制限 展示車両の高さまで

・出展料金

192,500円(税抜) / 1小間

・特別出展料金

181,500円(税抜) / 1小間

- ※2025年を含め出展回数3回以上の場合
- ※2021年のお申し込みは出展回数に含まれません

・基本設備

- 統一バンチカーペット:小間全域、統一色
- 集合照明

※スペックボード(共通レイアウト)について
スペックボードは無料オプションとなります。
詳細は『出展手引』にて別途ご案内いたします。

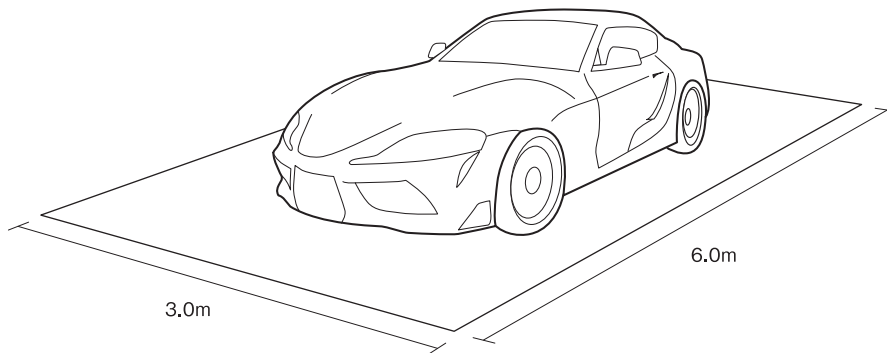

・ご注意

- 物品の販売は一切できません(飲食含む)。
- 1小間に展示車両1台展示できます。
- お申込の小間数によっては、ご希望の配列とならない場合があります。
- 展示スペースには展示車両および車両に装着のパーツ以外のものを展示できません。
- エアサスやハイドロにより車両を稼働させるデモンストレーションはできません。
- 事務局指定のオプションレンタル品(パンフレット設置スタンド、接客カウンター、貴名受け、イス、ベルトインパーティション)以外、持ち込み装飾はできません。
- 集合照明の場所、角度の変更、スペースの床上げはできません。
- 車両をジャッキアップ、ウマ掛け、ラダーレールに乗せたままの展示はできません。
- キャンペーンガール(コンパニオン)の配置および撮影会はできません。
- 音響設備(車載機器含む)による音出しはできません。
- 側面および背面が壁もしくは他出展社と隣接する場合があります。
- 車載の電飾類を稼働させる、車内をライトアップするなどの目的での電源設備は別途オプション(有料)でご用意できます。
- 車両を照らす照明の追加はできません。

Cタイプ：事務局指定オプションレンタル品 ※Cタイプは、展示車両のほかに事務局指定レンタル品以外を置くことはできません。

- パンフレット設置スタンド(A4サイズ12段、W450×D575×H1635)
- 接客カウンター(W900×D450×H750)
- ベルトインパーティション(φ360×H400)
- イス(W385×D370×SH450×H640)
- ベルトインパーティションセット(1小間分10本)
- 貴名受け

※仕様は予告なく変更する場合があります。ご注文時に確認ください。 ※申込方法および料金は『出展手引』にて別途ご案内いたします。

Cタイプ：スタッフの服装制限について

Cタイプの展示スペース内において、コンパニオンの撮影会に結びつくような配置はご遠慮ください。スタッフの服装につきましては、水着およびそれに準ずる肌が過度に露出する服装を禁止します。また、服装と関係なく撮影会となった場合も中止を命じることがあります。

Eタイプ (A+Cタイプのセット)

パーツ展示・即売用スペース (Aタイプ) + 車両展示用スペース (Cタイプ)

※他タイプとの隣接および組み合わせ不可



• スペースサイズ

- ブース (Aタイプ): 間口3.0m×奥行3.0m (1小間)
高さ制限2.7m (仕切パネルの高さまで)
- 車両展示 (Cタイプ): 間口3.0m×奥行6.0m (1小間)
高さ制限 展示車両の高さまで

• 出展料金

506,000 円 (税抜) / 1セット

※お申し込みは連続3セットまで

• 特別出展料金

462,000 円 (税抜) / 1セット

※2025年を含め出展回数3回以上の場合
※2021年のお申し込みは出展回数に含まれません

• 基本設備

- Aタイプ、Cタイプに準じます

特典: 招待券30枚進呈 (1小間につき)

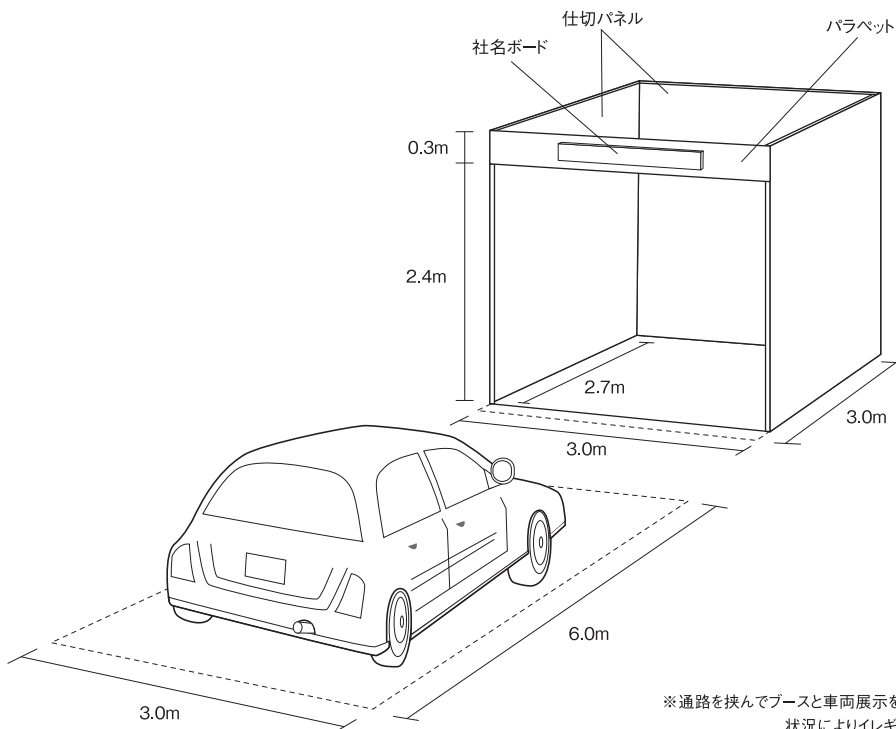

※通路を挟んでブースと車両展示を向かい合わせに配置予定ですが、状況によりイレギュラーな配置になる場合もあります

• ご注意

- AタイプとCタイプの間は通路 (共有スペース) です。
キャンギャル (コンパニオン) の撮影会、物品の展示、チラシ配布などは一切禁じます。

※この他についてはAタイプ、Cタイプのご注意に準じます

アミューズメントゾーン

AMUSEMENT ZONE

※アミューズメントゾーンは、玩具・ミニカーなどホビー関連の展示・販売をメインとした展示ゾーンです。自動車アフターパーツの展示・販売目的にはご利用いただけません。

SA SAタイプ(基本設備付き)

展示・即売用スペース ※他タイプとの隣接および組み合わせ不可

特典：招待券20枚進呈(1小間につき)

●スペースサイズ

- 間口3.0m×奥行3.0m(1小間)
- 高さ制限2.7m(仕切りパネルの高さまで)

●出展料金

231,000円(税抜) / 1小間

お申し込みは連続5小間まで。複列不可

●基本設備

- 仕切りパネル(背面・側面):クリーム加工紙仕上げ □パラベット:天地300mm
- 統一社名ボード1枚(黒/角ゴシック文字 サイズ天地225mm×左右1800mm)
- コンセント1カ所(2ヶ口):100V / 500W(電気使用料金含む)
- ※複数小間お申し込みの場合はコンセントは1カ所のままで許容W数が500W×小間数となります。
- 蛍光灯1灯:40W

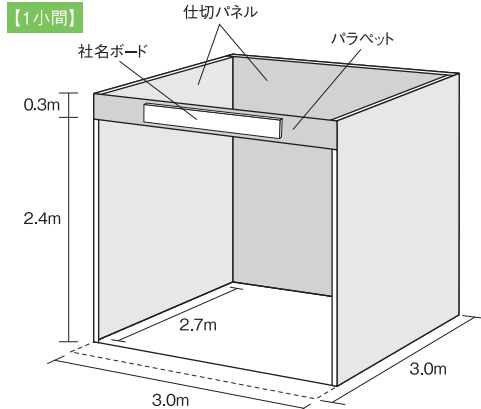

●ご注意

- 2小間以上での出展の場合、小間の間に仕切りパネルはありませんが、1小間ごとにパラベット支柱と天井部分に振れ止めが入ります。
- パラベットを取り外すことも可能です。その場合、蛍光灯の設置ができなくなりますのでご注意ください。社名ボードはご用意しますが取付は出展社ご自身でお願いします。
- 社名ボードは統一規格です。ロゴマークの使用、書体の指定などがある場合は別途オプション(有料)で承ります。社名ボードの持ち込み使用も可能ですが、設置は出展社ご自身で行ってください。
- 背面・側面仕切りパネルの色は別途オプション(有料)で変更できます。
- 基本設備以外の電気設備(容量増し、スポットライト追加など)は別途オプション(有料)です。
- 床面カーベットは別途オプション(有料)でご用意できます。
- 角小間の場合の開放面は事務局が指定します。

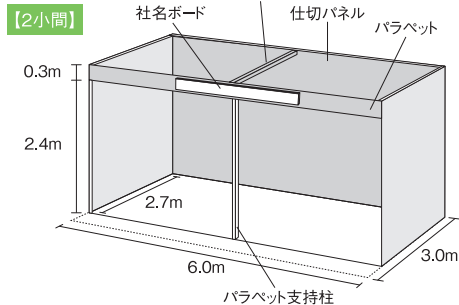

SB SBタイプ(スペースのみ)

展示・即売用スペース ※他タイプとの隣接および組み合わせ不可

特典：招待券20枚進呈(1小間につき)

●スペースサイズ

- 間口3.0m×奥行3.0m(1小間)
- 高さ制限2.7m(6小間以上の場合4.0m)

●出展料金

176,000円(税抜) / 1小間

島小間は6小間から

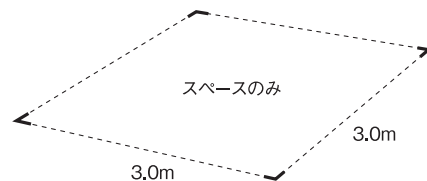

●基本設備

- 無し(スペースのみの土間渡し)

●ご注意

- 単列形状での出展の場合は、上限が5小間となります。
- 正方形、長方形以外の変形小間はできません。
- 6小間以上の場合、他出展社と隣接しない島小間となります。ただし、側面および背面が施設の壁と接する場合があります。
- スペースの4方を壁面で囲むことはできません。必ず2方以上開放してください。ただし、所定の要件を満たした場合、設置可能です。
- 電気、その他設備は別途オプション(有料)となります。
- バルーンは、所定の要件を満たした場合、設置可能です。
- 天井および2階建て構造は、所定の要件を満たした場合、設置可能です。
- スペース内にステージを設ける場合、観覧スペースは必ず自社小間内に取るようにしてください。
- 床面カーベットは別途オプション(有料)でご用意できます。

アミューズメントゾーン・アウトドアゾーン 各出展タイプ共通の注意事項

- 飲食の販売はできません(LCタイプは物品も販売もできません)。
- 場内外の通路や広場など、自社ブース以外での営業行為や広告物の配付・設置を禁止とします。
- 準備・催事中に自社ブースで加害事故または被害事故(物損・人身・車両ほか)が発生した場合、主催者は責任を負えません。
- 側面および後面が施設の壁もしくは他出展社と隣接する場合があります。
- 事務局はスペースの増減や、空きスペースの発生などによって新たな小間を設置することがあります。
- 公序良俗を著しく乱す行為、他ブースおよび来場客への迷惑行為、禁止エリアへの駐車などの迷惑行為を禁止します。

アウトドアゾーン

※アウトドアゾーンは、キャンピングカー、アウトドア・キャンプ用品、ガレージ・住宅関連の展示・販売などをメインとした展示ゾーンです

OUTDOOR ZONE

LA

LAタイプ(基本設備付き)

展示・即売用スペース

※他タイプとの隣接および組み合わせ不可

特典：招待券20枚進呈(1小間につき)

●スペースサイズ

- 間口3.0m×奥行2.0m(1小間)
- 高さ制限2.7m(仕切パネルの高さまで)

●出展料金

176,000円(税抜)／1小間

●基本設備

- 背面・側面仕切り システムパネル(色:白)
- 統一社名ボード1枚(黒/角ゴシック文字 サイズ天地225mm×左右1800mm)

●ご注意

- 社名ボードは統一規格です。ロゴマークの使用、書体の指定などがある場合は別途オプション(有料)で承ります。社名ボードの持ち込み使用も可能ですが、設置は出展社ご自身で行ってください。
- 電気設備(コンセント、スポットライト設置など)は別途オプション(有料)です。
- 強度確保のため小間内の両端には袖仕切りパネルが設置されます。背面システムパネルには、支え用のフレームが1m~1.5m毎に約50cm小間内に入り込みます。支え用フレーム位置は複数小間の場合や周囲の小間配置などで異なります。
- 床面カーペットは別途オプション(有料)でご用意できます。

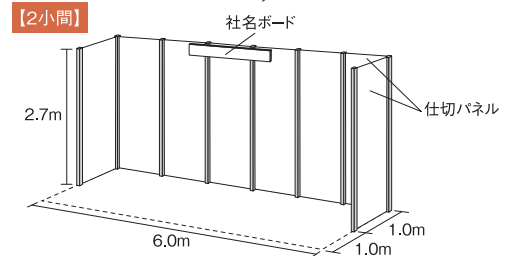
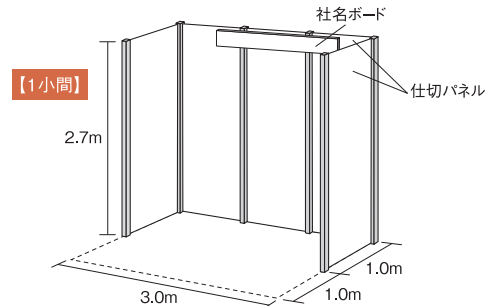

LB

LBタイプ(基本設備付き)

展示・即売用スペース

※他タイプとの隣接および組み合わせ不可

LBタイプの出展料金・スペースサイズ・小間図・詳細はSBタイプと同じ

お申し込みは4小間からとなります

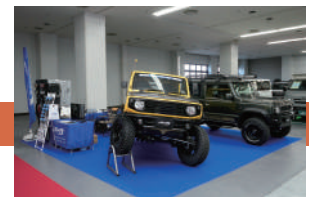

LC

LCタイプ(基本設備付き)

車両展示用スペース

※他タイプとの隣接および組み合わせ不可

特典：招待券10枚進呈(1小間につき)

●スペースサイズ

- 間口3.0m×奥行6.0m(1小間)
- 高さ制限 展示車両の高さまで

●出展料金

176,000円(税抜)／1小間

●基本設備

- 統一バンチカーペット:小間全域、統一色
- 集合照明

●ご注意

- 物品の販売は一切できません(飲食含む)。
- 1小間に展示車両1台展示できます。
- お申込の小間数によっては、ご希望の配列とならない場合があります。
- 展示スペースには展示車両および車両に装着のパーツ以外のものを展示できません。
- エアサスやハイドロにより車両を稼働させるデモンストレーションはできません。
- 事務局指定のオプションレンタル品(パンフレット設置スタンド、接客カウンター、貴名受け、イス、ベルトインパーティション)以外、持ち込み装飾はできません。
- 集合照明の場所、角度の変更、スペースの床上げはできません。
- 車両をジャッキアップ、ウマ掛け、ラダーレールに乗せたまますの展示はできません。
- キャンペーンガール(コンパニオン)の配置および撮影会はできません。
- 音響設備(車載機器含む)による音出しはできません。
- 側面および背面が壁もしくは他出展社と隣接する場合があります。
- 車載の電飾類を稼働させる。車内をライトアップするなどの目的での電源設備は別途オプション(有料)でご用意できます。
- 車両を照らす照明の追加はできません。

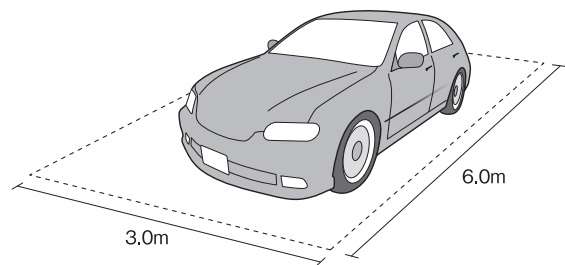

LCタイプ:事務局指定オプションレンタル品 ※LCタイプは、展示車両のほかに事務局指定レンタル品以外を置くことはできません。

- パンフレット設置スタンド(A4サイズ12段、W450×D575×H1635)
- 接客カウンター(W900×D450×H750)
- ベルトインパーティション(φ360×H400)
- イス(W385×D370×SH450×H640)
- ベルトインパーティションセット(1小間分10本)
- 貴名受け

※仕様は予告なく変更する場合があります。ご注文時に確認ください。 ※申込方法および料金は「出展手引」にて別途ご案内いたします。

LCタイプ:スタッフの服装制限について

LCタイプの展示スペース内において、コンパニオンの撮影会に結びつくような配置はご遠慮ください。スタッフの服装につきましては、水着およびそれに準ずる肌が過度に露出する服装を禁止します。また、服装と関係なく撮影会となった場合も中止を命じることがあります。

・スケジュール | schedule

| | | |
|-------|------------------|-------------------------------------|
| 2024年 | 7月 | 本案内書送付・申込受付開始 |
| | 10月中旬 | 出展料請求・出展料支払い受付開始 |
| | 10月18日(金) | 申込締切 ※期日前でも募集数に達し次第締め切りとなります |
| | 11月下旬 | 【出展手引】送付・各種手続き開始／施工・電気・電話回線・レンタルなど |
| | 12月中旬 | 出展社説明会／小間割図および出展社一覧の開示 |
| 2025年 | 12月下旬 | 小間割図・出展社一覧のご連絡・招待券・告知ポスターの送付 |
| | 1月 | 各種手続・提出書類締切 |
| | 2月7日～9日 | 大阪オートメッセ2025開催 |
| | 2月・3月 | 電気・電話料金などの請求・お支払い |

※くわしくは、11月下旬にお届けする【出展手引】をご確認ください。

・会場図 | map

住所:大阪府大阪市住之江区南港北1-5-102 / インテックス大阪(大阪国際見本市会場)

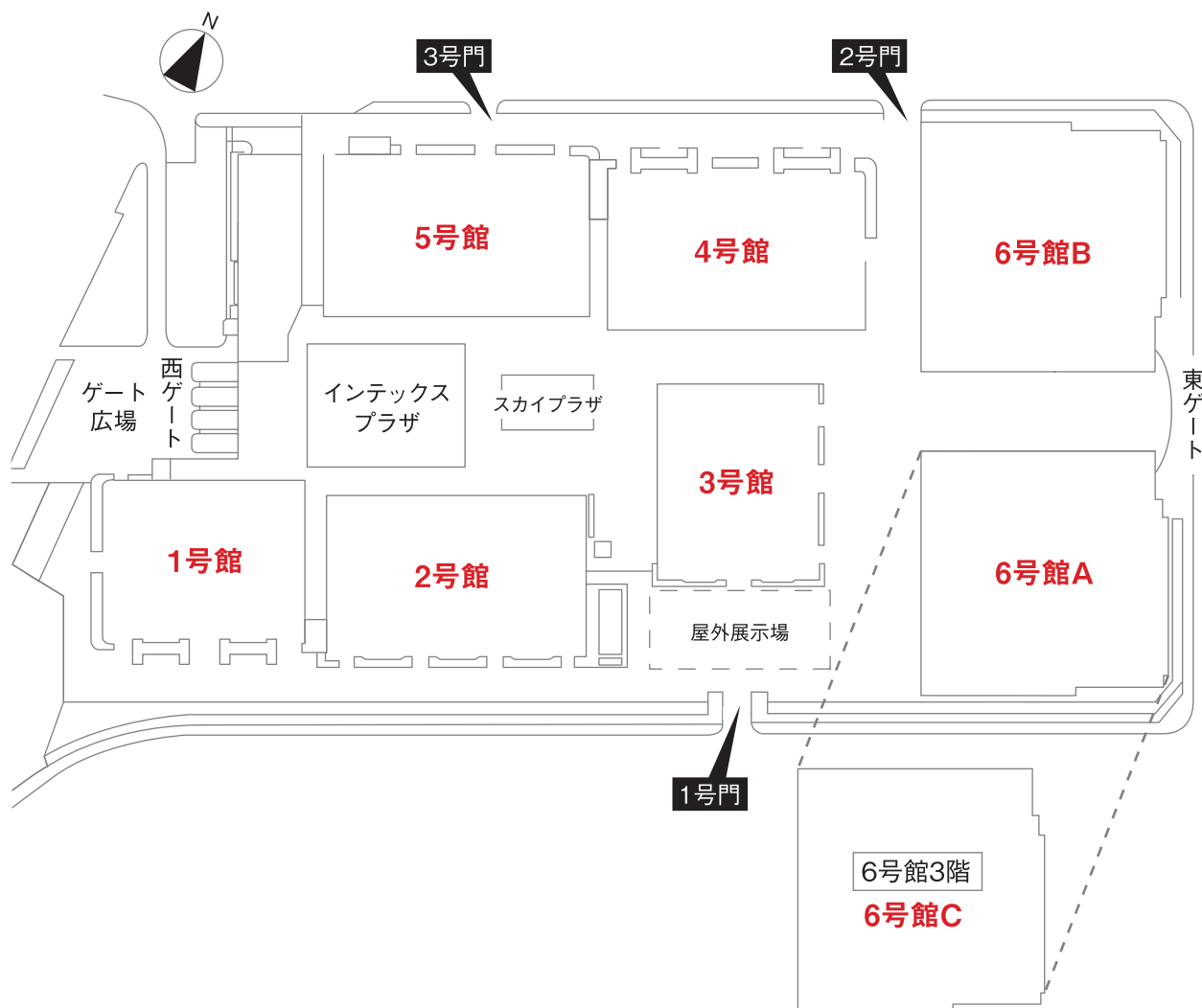

・出展規約 | terms and agreements

◎ 規約の履行

出展申込者および出展社(以降、出展社とする)は主催者から提示された「出展のご案内」、「出展手引」および以下の各規約等を遵守してください。出展社がこれらを遵守せずに違反した場合または違反していることが判明した場合、主催者は出展申込の拒否、出展の取消し又は展示スペース・小間、展示・装飾物の撤去・変更等を命じることができます。その際、主催者の判断根拠等は一切開示しません。また、出展社から支払われた費用も返還できません。出展の取消しや小間・展示物・装飾物の撤去・変更等によって生じた出展社および関係者の損害も一切補償しません。

◎ 出展資格

出展社は主催者が定める展示会の開催趣旨に合致する法人とします。主催者は出展社に対して出展審査を行い、「出展申込書」記載事項の記入漏れや不備等の有無のほか、出展内容が本展の趣旨に沿うものであるか等を確認し、出展社が「出展のご案内」および本規約の出展基準を満たすか否かを判断し、出展の可否を決定します。

暴力団、暴力団員、暴力団員でなくなったときから5年を経過しない者、暴力団準構成員、暴力団関係企業、総会屋等、社会運動等標榜ゴロまたは特殊知能暴力集団等、その他これらに準ずる者(反社会的勢力等)は出展できません。

◎ 書類の提出

本展示会は「出展申込書」を主催者が受領した時点で正式な申込とします。その際、主催者は出展社に対して「出展申込書」とは別に、出展社の会社案内や製品カタログなど、印刷物・写真・ウェブサイトおよび財務諸表等の提出を求めることができます。その提出の求めに応じない場合、主催者は出展申込を取消すことができます。

出展社は、出展申込後に主催者から提出を求められたすべての書類を指定期日までに届け出てください。期日に遅れた場合、主催者は出展申込の取消、もしくは提供サービスの拒否を行うことができます。

◎ 出展料の支払いおよび出展キャンセル・取消

出展社は出展申込後に主催者から発送される請求書に従い、期日までに指定銀行口座に出展料を支払わなければなりません。なお、振込手数料は出展社の負担となります。期日までに出展社から出展料の支払いがない場合、主催者は出展申込を取消すことができます。

出展申込後、出展社が出展のすべてまたは一部の取消し・解約をする場合、出展社は書面にて主催者に届け出た上、規定のキャンセル料を主催者に支払わなければなりません。

キャンセル料

- ◆「受取確認書」発行日から請求書発行日まで／請求金額の50%
- ◆「出展料金請求書」発行後／請求金額の100%

◎ 展示スペース・小間の割当

展示スペース・小間配置の全体レイアウトは主催者にて決定します。出展社は、その結果に従わなければなりません。

出展社は展示スペース・小間の全部又は一部を他者に対して譲渡・交換・貸与等することはできません。無断でこれを行なった場合、その時期に関係なく、主催者は出展申込を取消すことができます。

出展キャンセル等があった場合、主催者は説明会で発表した展示スペース・小間配置の全体レイアウトを変更することができます。

◎ 展示に関する規約

「出展申込書」に記載された法人の製品・サービスなどが展示対象となります。

知的財産権を侵害する模倣品、法令および公序良俗に反する物、または主催者が不適格と判断した物の展示、販売はできません。

装飾・展示物等の搬入・搬出および展示方法等は、主催者の提供する「出展手引」に規定され、出展社はこれを遵守してください。

出展社は通路等自社展示スペース・小間内以外の場所で、展示、宣伝、営業行為等を行うことは一切できません。

出展社は強い光、熱、臭気、大音響を放つ実演等、他者の迷惑となる行為、又は近隣の展示を妨害する行為をしてはいけません。又、出展社が他の出展社もしくは来場者等に対して、強引なセールス、勧誘、誹謗中傷および営業妨害等の行為をすることも禁止します。迷惑行為等があったと主催者が判断した場合は、その中止、変更および禁止を命じることがあります。また、従わない場合、時期を問わず、当該出展社の出展中止・停止の措置をとります。

出展社は展示会場に適用されるすべての防火および安全法規・行政指導を遵守してください。

出展社間または出展社と来場者間における商取引などに関して主催者および後援・協力団体、会場は一切の責任を負いません。また、それらを証明する販売証明書(レシートなど)、見積書などを必ず対象者へお渡しください。

会期中は、主催者が会場全般の整理・管理にあたります。ただし、小間内の管理には責任を負いません。出展社は責任をもって自社小間内の運営・来場者の安全確保・出展物の管理を行ってください。出展物への保険等は、出展社の責任で行ってください。

◎ 損害責任

出展社は主催者から提示された「出展のご案内」、「出展手引」および本規約等に違反した場合、または違反していることが判明した場合、そのことが原因による主催者に生じた損害のすべてを主催者に対して賠償しなければなりません。又、出展社およびその従業員・関係者等の過失による展示会場内およびその周辺の建築物・設備に対する損害はすべて出展社が賠償しなければなりません。

主催者はいかなる場合においても、出展小間内並びに出展社およびその従業員・関係者等に関する盗難・紛失・損傷・天災等不可抗力による事故・傷害・損傷等に対し、一切の責任を負いません。

主催者は天災地変、疾病、感染症の蔓延、交通機関の遅延・ストライキ、戦争、内乱、テロその他の不可抗力のほか、主催者の責によらない事由により本展示会を中止又は中断することがあります。これにより生じた出展社および関係者の損害は補償しません。

主催者は自然災害・交通機関の遅延・社会不安等によって生じた出展社およびその従業員・関係者等の損害は補償しません。

◎ 個人情報の取り扱いについて

出展社は本展示会を通じて個人情報を取得する場合、個人情報保護法および関連法令を遵守し、適法かつ適切な取得をしなければなりません。利用目的を対象者に必ず公表・通知し、その範囲内で活用し、特に第三者提供を行う場合は、必ず対象者から同意をとらなければなりません。

出展社は本展示会を通じて取得した個人情報について、法律に定められた安全管理を遵守した適切な管理・運営をしなければなりません。

出展社は本展示会を通じて取得した個人情報の開示、訂正、追加、削除、利用の停止、消去、苦情の訴え等を受けた場合、法令を遵守した適法かつ適切な管理・運営をしなければなりません。

出展社が本展示会を通じて取得・管理・運営する個人情報の情報主体又は情報主体と主張する者との間で紛争が生じた場合、両方で協議して当該紛争を解決すべきものとし、主催者は一切の責任を負いません。

◎ その他

主催者から提示された「出展のご案内」、「出展手引」および本規約等に定めのない事項は主催者の判断によるものとします。

本展示会の運営上の言語は日本語とし、費用の決済等は日本円でを行います。

・申込注意 | attention

- ◎ 出展申し込みにあたっては、ウェブサイトの注意事項をよく読んでお申し込みください。
- ◎ 事務局は申込書を受け取りましたら「受取確認書」をメールにてお送りします。お申し込み後、2週間を過ぎても「受取確認書」が来ない場合、お手数ですが事務局までご一報ください。
- ◎ お支払い期日は請求書発行日のおよそ2週間後となります。期日までにお振込ください。
- ◎ 事務局はスペースの増減や、空きスペースの発生などによって新たな小間を設置することがあります。

- ◎ 直前および会期中の発注や、使用量に基づくもの(電気、電話、レンタル料金など)は、会期終了後のご請求となります。特に電話料金の請求については会期終了から1ヶ月後となります。あらかじめご了承ください。

キャンセルについて

以下に該当する場合はキャンセル料が発生します。くれぐれもご注意ください。

- ◎ 「受取確認書」発行日から請求書発行まで / 請求金額の50%
- ◎ 「出展料金請求書」発行後 / 請求金額の100%

・申込方法 | How to apply

お申し込みは大阪オートメッセ公式ウェブサイトよりお申し込みください。

<https://www.automesse.jp/>

注意：すべてのお申し込みは申込期日までに公式ウェブサイトから行ってください。

→ 案内書は公式ウェブサイトから閲覧・ダウンロードできます。

出展申込締め切り

2024年10月18日(金) 必着

※ 期日前でも募集数に達し次第締め切りとなります

出展料金のお支払い方法

- 10月中旬頃より順次出展料の請求書を発行する予定です。
- 期日までに銀行振込にてお支払いください(振込手数料はご負担ください)。
- ご不明な点は下記「広告局」宛にお問い合わせください。

・お問い合わせ | contact

オートメッセ事務局 AUTO MESSE Executive Office

〒553-0003 大阪府大阪市福島区福島5-17-21-6F

(株)交通タイムス社 大阪支社内

電話:06-6458-0300 FAX:06-6458-3199 メール:info@automesse.jp

株式会社交通タイムス社 広告局

東京本社 / 東京都千代田区神田錦町3-13-7-8F

大阪支社 / 大阪府大阪市福島区福島5-17-21-6F

電話:03-6803-3983(東京)・06-6458-3130(大阪)

【リンクツリー】……………
@osaka_automesse



【公式ウェブサイト】……………
<https://www.automesse.jp/>

